

**PROJETO DE
PROGRAMAÇÃO VISUAL
E PROMOÇÃO INSTITUCIONAL**

**BIBLIOTECA UNIVERSITÁRIA
UFSC**

OBJETIVO: INTERAGIR NO PROCESSO DE COMUNICAÇÃO
ENTRE O USUÁRIO E O SISTEMA

LOGOMARCA PROPORCIONAR ATRAVÉS DE SUA LOGOMARCA A
DIFERENCIAÇÃO DO SISTEMA DE BIBLIOTECAS DA UFSC.

SINALIZAÇÃO É UM DOS COMPONENTES DO PROCESSO DE COMUNICAÇÃO
COM O USUÁRIO.

- SINALIZAÇÃO DE FLUXO DE PESSOAS
- LOCALIZAÇÃO FÍSICA DO DOCUMENTO

**PROMOÇÃO
INSTITUCIONAL**

A) FOLDER DA BU (SISTEMA)
ESTRUTURA DO SISTEMA
SERVIÇOS
PRODUTOS
CONVÊNIOS / PROJETOS

B) GUIA DA BIBLIOTECA
SISTEMA (INFORMAÇÕES GERAIS)
SERVIÇOS
PRODUTOS
DISPONIBILIDADE DA INFORMAÇÃO
NA BIBLIOTECA
PRINCIPAIS FONTES DE INFORMAÇÃO

ALERTA DISSEMINAR INFORMAÇÕES DA BU

PROJETO DE
PROGRAMAÇÃO VISUAL
E PROMOÇÃO INSTITUCIONAL

BIBLIOTECA UNIVERSITÁRIA
UFSC

FLUXO DA INFORMAÇÃO NA UFSC

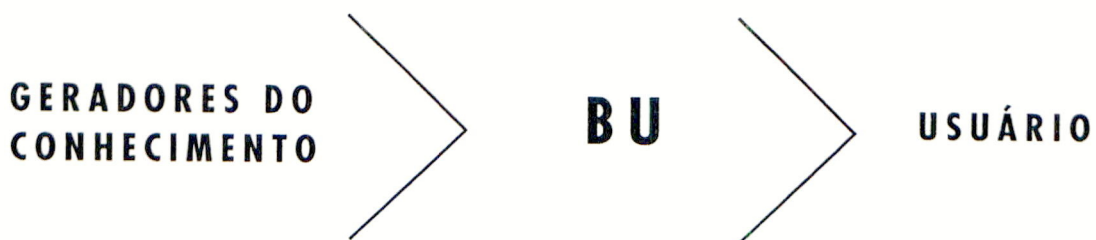

INTERDISCIPLINARIDADE DO SABER

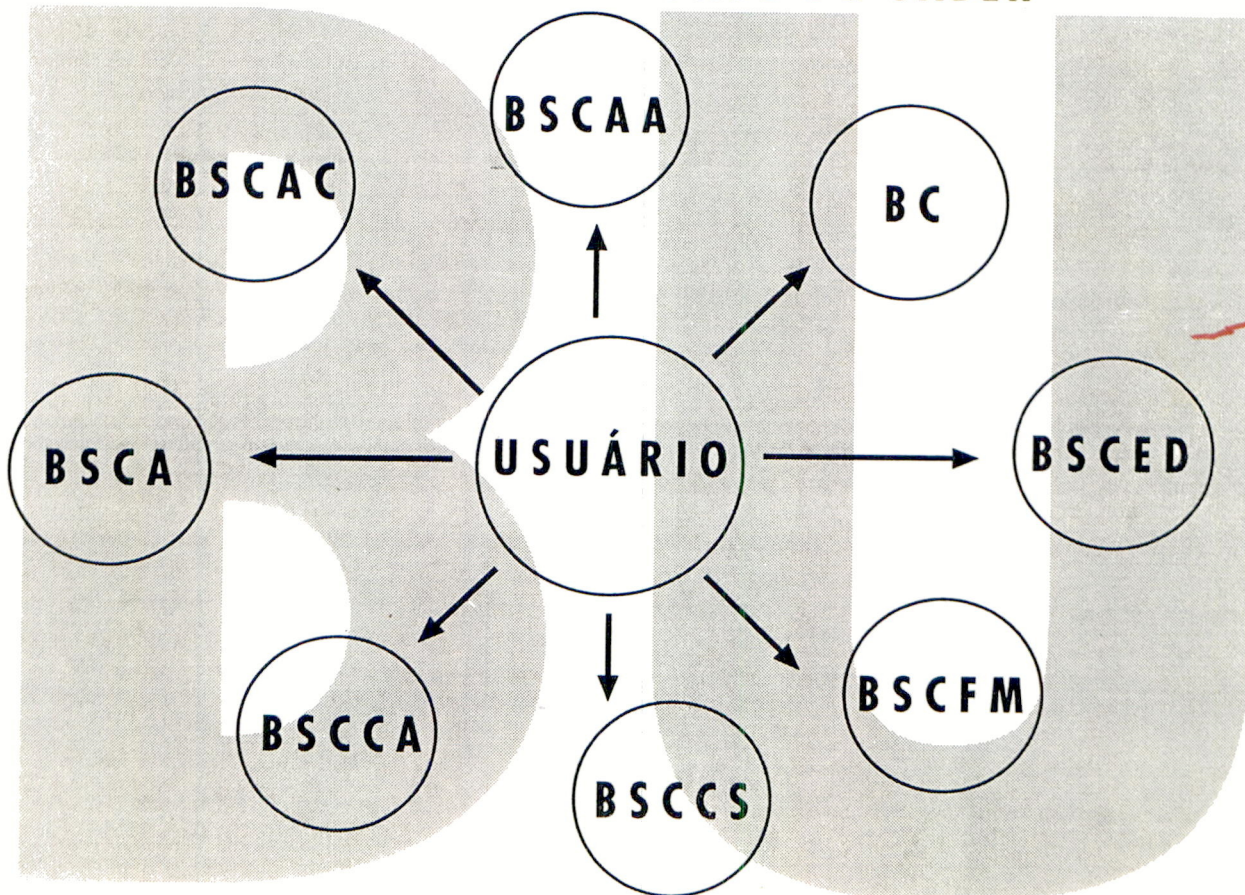

UNIVERSIDADE FEDERAL DE SANTA CATARINA
BIBLIOTECA UNIVERSITÁRIA

Florianópolis, 07 de junho de 1996.

Ofício-Circular nº 005/BU/96

De: Direção da Biblioteca Universitária

Ao: *Renêi Sreansee Lopes*

Como é do conhecimento de Vossa Senhoria foi desenvolvido sob a responsabilidade da Bibliotecária Isolde Melchiorretto e do Design Pedro Paulo Delpino o "Projeto de Sinalização Interna" para o Sistema de Bibliotecas da Biblioteca Central.

Informamos que toda sinalização, a ser colocada em suas respectivas seções, setores, deverá seguir o padrão do projeto.

Atenciosamente,

Sigrid Karin Weiss Dutra
Diretora da BU

Florianópolis, 26 de junho de 1996.

À

M. D. Sigrid Karin W. Dutra

Solicitamos a gentileza de nos fornecer uma cópia do organograma e do regimento da Biblioteca Universitária. Na logomarca desenvolvida é a Biblioteca Universitária que identifica o Sistema, como é a denominação atual, e será utilizada a cor azul/cinza, BU e amarelo/cinza para Biblioteca Central e Setoriais.

Foi encaminhado em 1995 p.p., ao Conselho Universitário alteração do nome que identifica o Sistema, como Sistema de Bibliotecas UFSC - SIBI, para alterar o nome não haveria alteração na logomarca já desenvolvida. Informalmente tomamos conhecimento que esta gestão quer denominar Biblioteca Comunitária.

Necessitamos de uma posição para definir na logomarca o que utilizar, como também, necessitamos de uma posição para desenvolver a Política de Desenvolvimento de Coleções. Em relação a Biblioteca Comunitária, qual será a posição da UFSC, atender a comunidade com as informações existentes na BU, mas com o desenvolvimento do acervo para atender a Comunidade Universitária e/ou desenvolver uma política de desenvolvimento de coleções para atender também a comunidade externa. De acordo com o 8º Seminário Nacional de Bibliotecas Universitárias, realizado em Campinas, em novembro de 1994, recomenda que as Bibliotecas Universitárias “ao desenvolverem projetos e programas de apoio e colaboração com a bibliotecas públicas e escolares, preservem seus objetivos e a própria natureza de seus serviços”.

Gostaríamos também de esclarecimento em relação a missão da BU, formado por 39 participantes do Planejamento Estratégico/1994, não contempla a comunidade externa.

Necessitamos de um esclarecimento em relação as questões supra citadas, para elaborar o material promocional: 7 guias do usuário (1 para cada BS que tem bibliotecário) e um folder do Sistema.

Não elaboramos até o mometno pela mudança do organograma e regimento da BU, mas o designer Pedro Paulo Delpino Bernardes, já foi pago para desenvolver o Projeto Gráfico.

Para dar continuidade ao Projeto de Sinalização da BC, necessitamos:

- . Projeto do hall
- . Portas em condições para serem fixadas a sinalização, para manter o padrão do projeto.
- . Um computador como o previsto para a instalação do corel draw
- . Recursos financeiros para:
 - a) Sinalização do hall
 - b) Confecção dos pictogramas da área de consulta, reprografia, telefone, planta baixa da Biblioteca, custo aproximado de R\$1.500,00
 - c) Quadro com a fotografia e biografia de cada personalidade homenageada da Coleções Especiais - Audiovisuais

Atenciosamente,

Isolde Melchiorretto
Isolde Melchiorretto
Coordenação

BIBLIOTECA UNIVERSITÁRIA
Divisão de Desenvolvimento de Coleções e Tratamento da Informação

Memorando 13/DECTI/96

Florianópolis, 15 de agosto de 1996.

Através do Projeto de Programação Visual e Promoção Institucional desenvolvido pelo consultor/designer Pedro Paulo Delpino Bernardes, se desenvolveu a logomarca para o Sistema de Bibliotecas da UFSC, com a finalidade de proporcionar uma diferenciação das Bibliotecas do Sistema e atuar como um elemento de comunicação/identificação como o usuário da BU.

Com a utilização da identidade gráfica/visual se objetiva:

- veicular o conceito de informação com um processo dinâmico na transferência do saber/conhecimento na sociedade contemporânea, independente do suporte que está codificada, com base na prestação de serviços informacionais.
- Estabelecer o conceito da composição do Sistema de Bibliotecas, identificando as Bibliotecas Setoriais como parte integrante do mesmo.
- “Transmitir aos usuários do Sistema de Bibliotecas a idéia de estarem frequentando/utilizando um espaço criado e administrado para eles”.
(BERNARDES, P.P.D.)

Encaminhamos em anexo, as seguintes reproduções:

- Logomarca 1 - identidade visual da Biblioteca Universitária, para caracterizar o Sistema de Bibliotecas, será utilizada em correspondência (ofício, memorando, formulário, material promocional...) pelo fato, de as Setoriais e as Divisões integrarem o Sistema BU.
- Logomarca 2/3 - identidade visual para as Bibliotecas que integram o Sistema: Central e Setorial. Na Setorial acompanhada da sigla do Centro e/ou Colégio a qual está vinculada. Sua assinatura, será utilizada para identificar cada Biblioteca do Sistema

Informamos que a Divisão de Informática fará a instalação da logomarca para ser utilizada em correspondência (ofícios, memorandos...) podendo ser colorida e/ou P&B. O tamanho padrão é de 3cm X 3cm.

Esclarecemos que, para a utilização da logomarca em outros veículos de comunicação, estamos à disposição, em colaborar na tomada de decisão, com a finalidade de manter um padrão na Programação Visual da Biblioteca Universitária.

No anexo 3, exemplificamos o uso da logomarca.

Atenciosamente,



Isolda Melchioratto
Coord. Div. Desenvolvimento de
Coleções e Tratamento da Informação



UNIVERSIDADE FEDERAL DE SANTA CATARINA
BIBLIOTECA UNIVERSITÁRIA
Projeto de Promoção Visual e Promoção Institucional

Relatório de Atividade - 1996

Isolde Melchiorretto
Coordenadora

Fevereiro - 1997

1. Introdução

O Projeto de Programação Visual e Promoção Institucional foi desenvolvido e está sendo implementado com a finalidade de interagir no processo de comunicação entre o usuário e o Sistema de Bibliotecas, otimizando o fluxo, localizando a informação desejada e disseminando os produtos e serviços prestados.

Para desenvolver o PROVIPI, foi contratado um serviço de consultoria com um profissional com formação na área de Comunicação Visual, o designer Pedro Paulo Delpino Bernardes. A instalação das peças de chapa de aço tem apoio do Serviço de Carpintaria da Prefeitura, a instalação das peças de vinil a empresa que executa faz a instalação e o material que é elaborado no microcomputador é operacionalizado pela bolsista Cristina Vivan.

Os sinalizadores são peças padrão mas para a instalação em cada Seção e/ou Biblioteca teve a participação dos servidores lotados nas mesmas.

Agradecemos a todas as pessoas que colaboraram no desenvolvimento do PROVIPI.

2. Logomarca

A logomarca do Sistema Biblioteca Universitária e as assinaturas para cada Biblioteca Central e Setoriais (anexo 1), foram desenvolvidas com a finalidade de proporcionar uma diferenciação das Bibliotecas do Sistema e atuar como elemento de comunicação e identificação, transmitindo:

- . O conceito de informação como um processo dinâmico na transferência do saber/conhecimento na sociedade contemporânea, independente do suporte que está codificado, com base na prestação de serviços informacionais.
- . O conceito da composição do Sistema de Bibliotecas, identificando as Bibliotecas Setoriais como parte integrante.
- . “Transmitir aos usuários do Sistema a idéia de estarem frequentando/utilizando um espaço criado e administrado para eles”. BERNARDES (1996)

7. Sinalizador aéreo - para identificar o nome da área e/ou o ícone representativo, indicando também a direção do fluxo, podendo ser fixado no teto e/ou parede.

Material: chapa de aço/alumínio

Texto: Vinil

8. Sinalizador direcional - identificar áreas de circulação.

Material: chapa de aço

Texto: Vinil

9. Sinalização Informativa - orienta o usuário nos procedimentos normativos de funcionamento, utilizando quadro fixo, quadro imóvel e triângulo.

Material: acrílico

Digitado no microcomputador em papel

10. Sinalização específica - identifica os ambientes, foi desenvolvido para portas e pictogramas para ambientes.

11. A faixa azul com letras brancas para espaços de livre acesso e branco com letras azul para áreas de acesso restrito à funcionários.

Material: Vinil

Texto: Vinil

12. Pictogramas para identificar a reprografia, áreas de consulta, telefone e banheiros, foram criados pictogramas, conforme anexo 3.

Material: Vinil e PVC

3.2 Sinalização para localização física do documento

1. Sinalizador prisma - sinalizador vertical, aplicado nas colunas laterais das prateleiras para identificação dos assuntos pertinentes, anexo 4.

Material: chapa de aço

Texto: Vinil

2. Sinalizador horizontal - aplicado nas laterais das estantes para os assuntos existentes na coluna e/ou os títulos de periódicos.

Material: Plástico

3. Sinalizador específico - identifica na coluna (interna) o conteúdo das mesmas.

Material: Plástico

3.3 Implantação da Sinalização

Em 1997, os protótipos já estavam testados, com exceção do sinalizador horizontal, e o específico de plástico, pelo fato de mudar de Empresa.

Os sinalizadores de aço com pintura epóxi foram confeccionados na Flexiv Indústria de Móveis Ltda, em Curitiba. Os sinalizadores horizontais e específicos de plástico foram confeccionados na Stella Indústria de Plástico Ltda, em São Paulo. As peças para sinalização informativa em acrílico foram confeccionadas pela JS, em São José e, as faixas de vinil, texto e pictogramas foram confeccionados na Visual Signs, em Florianópolis.

Os textos para os sinalizadores horizontais e específicos e a sinalização informativa em plástico são confeccionados através do microcomputador.

3.4 Projeto Piloto

Foi implantado o projeto piloto da sinalização, na BSCFM, o que possibilitou testar o sistema.

Com a finalidade de criar um evento e divulgar para a comunidade universitária e outras bibliotecas do Estado, foi inaugurada no dia 23 de abril, conforme convite, anexo 5.

Relatos dos profissionais que atuam na BSCFM, originada da observação, constataram que o usuário se tornou independente na localização do material informativo.

3.5 Implantação no Sistema

Na maioria das bibliotecas já foi implantado.

3.5.1 Biblioteca Central

A sinalização na Biblioteca Central está quase que totalmente implantada, faltando desenvolver a sinalização da catraca.

Os sinalizadores horizontais, a sinalização dos expositores e a sala de jornais do Serviço de Periódicos faltam fixar e/ou elaborar no microcomputador.

O sinalizador específico, está em teste na BSCFM, deverá ser avaliado para implantação no Sistema.

3.5.2 Bibliotecas Setoriais

Na Bibliotecas Setoriais do CED, CCS-M e CCA, foi realizado o levantamento de dados e confeccionados quase todas as peças, com exceção do mural para a BSCCA e BSCCS-M. O material estava inclusive com o texto aplicado, só não foi instalado por falta da disponibilidade dos funcionários da carpintaria

O material elaborado no microcomputador para ser inserido nos sinalizadores horizontais, necessitam ser elaborados para a BSCCS-M e BSCCA. Devido a problemas constantes nos equipamentos (microcomputador e impressora) e a demora no processamento por ser um equipamento lento, tendo como consequência, a demora na produção das peças.

Nas bibliotecas do CCS-O, CA, CAC, CAA, falta fazer o levantamento de dados e confeccionar as peças.

4. Promoção Institucional

Foi levantado os dados para elaboração do Folder do Sistema e os Guias para cada Biblioteca. O texto do Foder foi organizado, e a criação (gráfica) deverá ser elaborada.

5. Conclusão

A poeta goiana Cora Coralina em um de seus textos cita “Se alguma coisa merece ser feita, merece ser bem feita desde a primeira vez”. O projeto teve como base este preceito e, conseguimos atingir pela qualificação profissional do designer que criou e desenvolveu o projeto.

O feedback de profissionais na área e dos usuários tem sido animador.

Algumas dificuldades ocorreram. Como são todas as peças criadas e fabricadas em empresas de vários estados, dificultou o andamento, e nem todas as empresas cumpriram o compromisso de fornecer o material na data prevista.

A instalação na Biblioteca Central pela mudança constante de lay-out dificultou o andamento.

A BU depende do Serviço de Carpintaria da UFSC e nem sempre foi possível contar com a cooperação no tempo hábil. *Falta de planejamento*

O equipamento (microcomputador e impressora) disponível apresenta problema e é lento na operação.

Em relação ao folder e guias houve demora na definição de organograma e do Sistema.

Há necessidade de recursos financeiros para complementar a instalação em todas as Bibliotecas do Sistema.

Para dar continuidade nos trabalhos de promoção institucional, há necessidade de que um profissional com formação em Comunicação Visual acompanhe e elabore a criação gráfica para que permaneça a unidade na comunicação do que deverá ser comunicado.

6. Referência Bibliográfica

BERNARDES, Pedro Paulo Delpino. Sistema de Bibliotecas da Universidade Federal de Santa Catarina/Programa de Designer, 1996.

QUADRO SINALIZADOR AÉREO - QSA

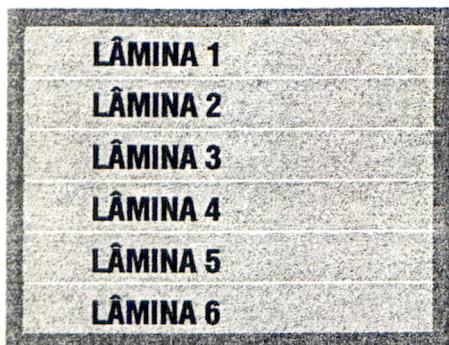

SINALIZADOR ESPECÍFICO PORTA - SEP

ATEND. INTERNO

ATEND. EXTERNO

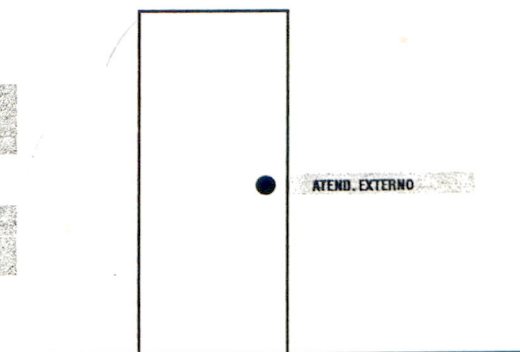

SINALIZADOR PRISMA ESTANTE- SPE

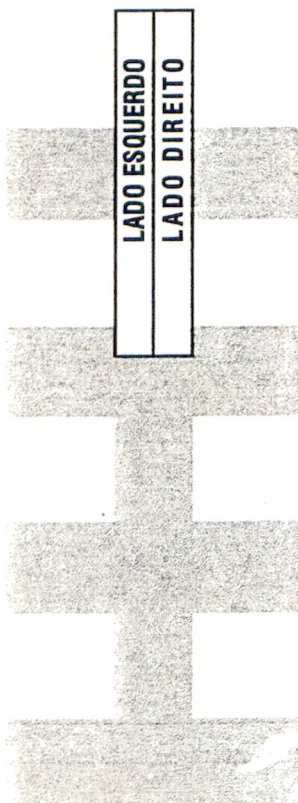

FOLHA N° _____ / _____

DIVISÃO _____

CENTRAL _____

SETORIAL _____

QUADRO SINALIZADOR AÉREO - QSA



LÂMINA 1
LÂMINA 2
LÂMINA 3
LÂMINA 4
LÂMINA 5
LÂMINA 6

QUADRO SINALIZADOR AÉREO - QSA



LÂMINA 1
LÂMINA 2
LÂMINA 3
LÂMINA 4
LÂMINA 5
LÂMINA 6

QUADRO SINALIZADOR AÉREO - QSA



LÂMINA 1
LÂMINA 2
LÂMINA 3
LÂMINA 4
LÂMINA 5
LÂMINA 6

QUADRO SINALIZADOR AÉREO - QSA



LÂMINA 1
LÂMINA 2
LÂMINA 3
LÂMINA 4
LÂMINA 5
LÂMINA 6

FOLHA Nº _____ / _____

DIVISÃO _____

CENTRAL _____

SETORIAL _____

SINALIZADOR PRISMA ESTANTE- SPE

LADO ESQUERDO
LADO DIREITO

E	
D	

E	
D	

E	
D	

E	
D	

E	
D	

E	
D	

E	
D	

Biblioteca Universitária

Projeto de Comunicação Visual e Promoção

Folha Nº ____ / ____

Divisão _____

Central REFERÊNCIA

Setorial _____

Envelope plástico/estante

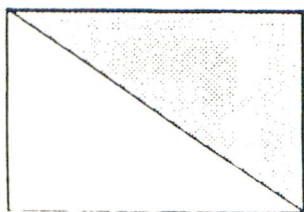

160

Quantificar

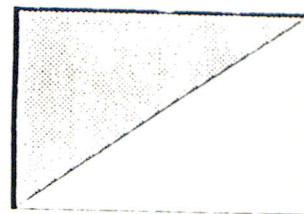

160

Quantificar

Envelope plástico/bibliocanto

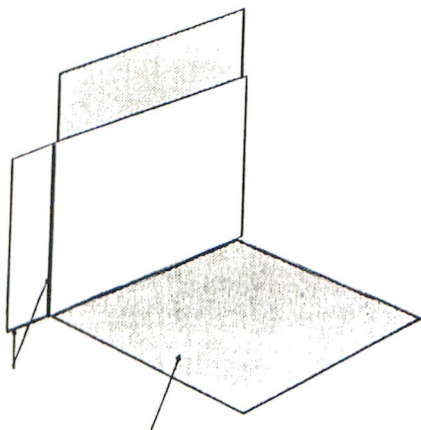

Quantificar

Folha Nº ____ / ____

Divisão _____

Central REFERÊNCIA

Setorial _____

Quadro fixo

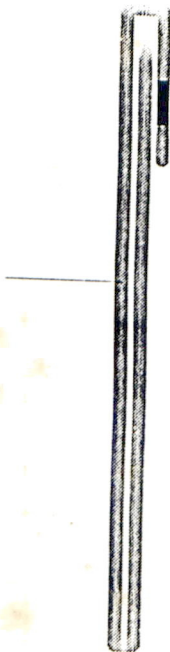

10

Quantificar

Quadro imóvel

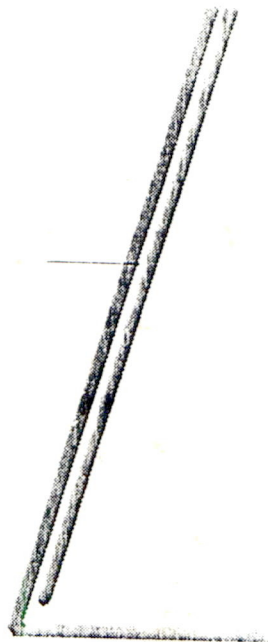

30

Quantificar

Sinalizador imóvel

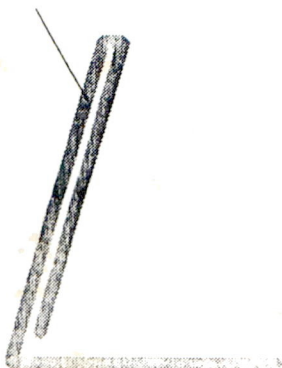

30

Quantificar

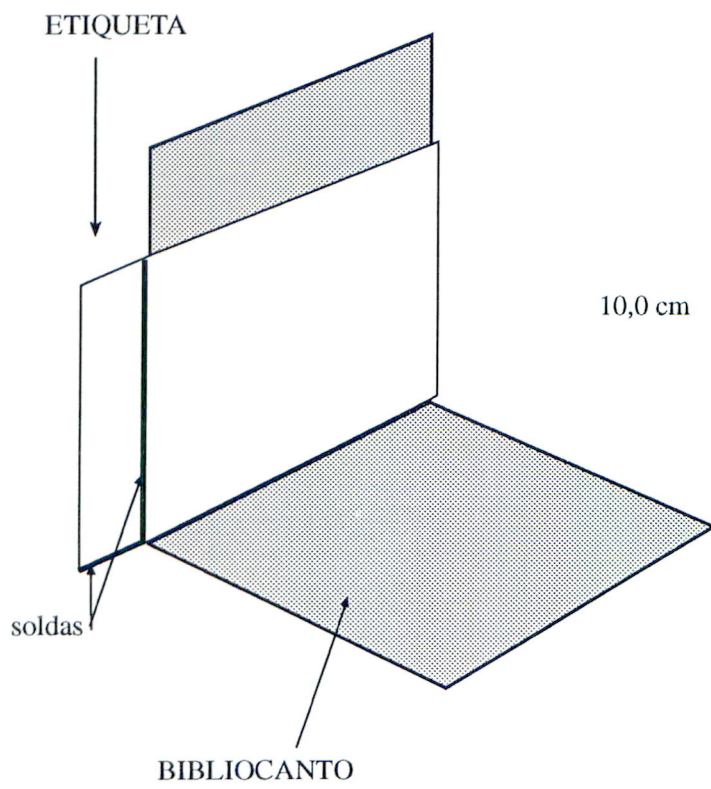

ENVELOPE PARA
BIBLIOCANTO

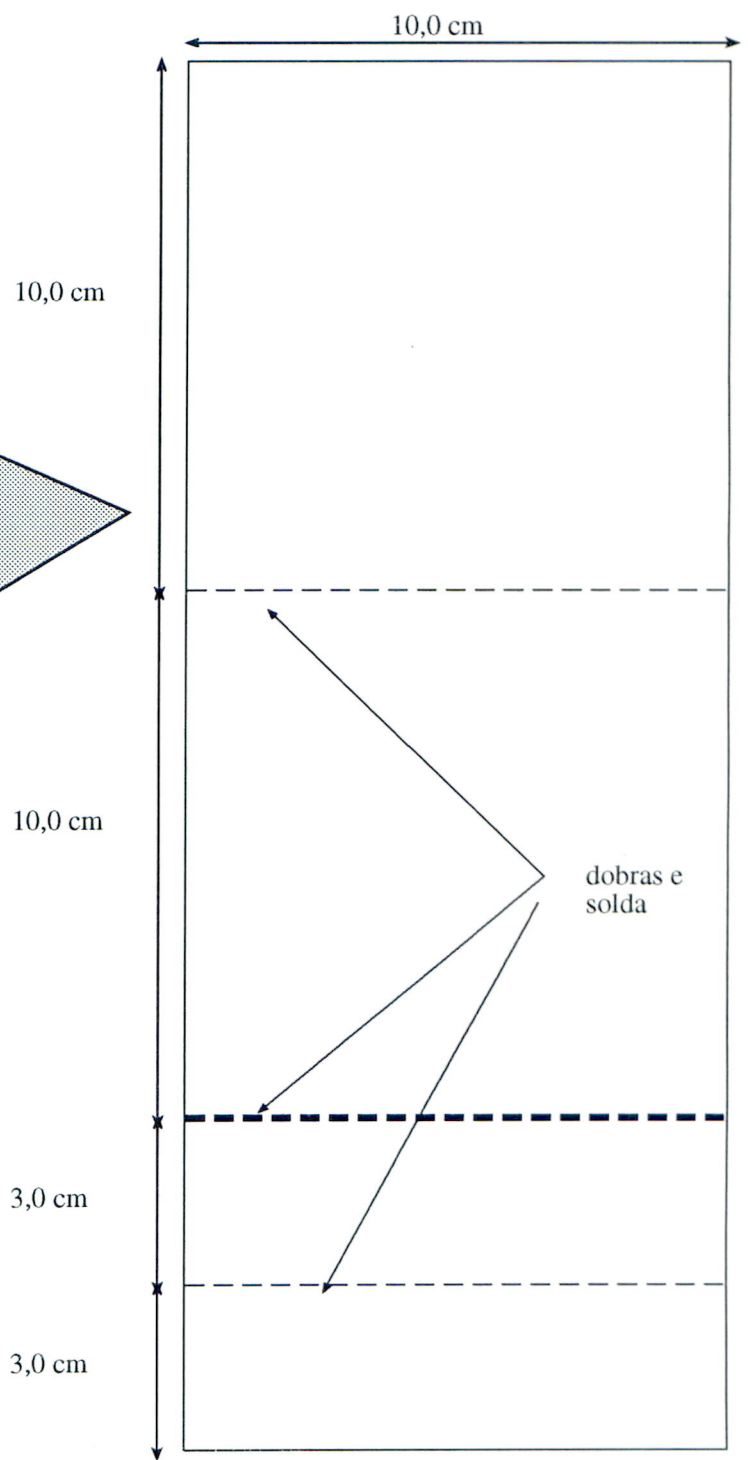

Opção 1
Mural Alto-portante

2 pés com sapatas para
chumbar no piso

Painel frente e verso com
chapa perfurada dos dois
lados e miolo em cortiça
ou similar

Opção 2
Mural de Parede

sem pés

Painel somente de frente
em chapa perfurada e miolo
de cortiça ou similar por
trás da chapa.

OBS:
A peça de sinalização
central ao painel é
independente.

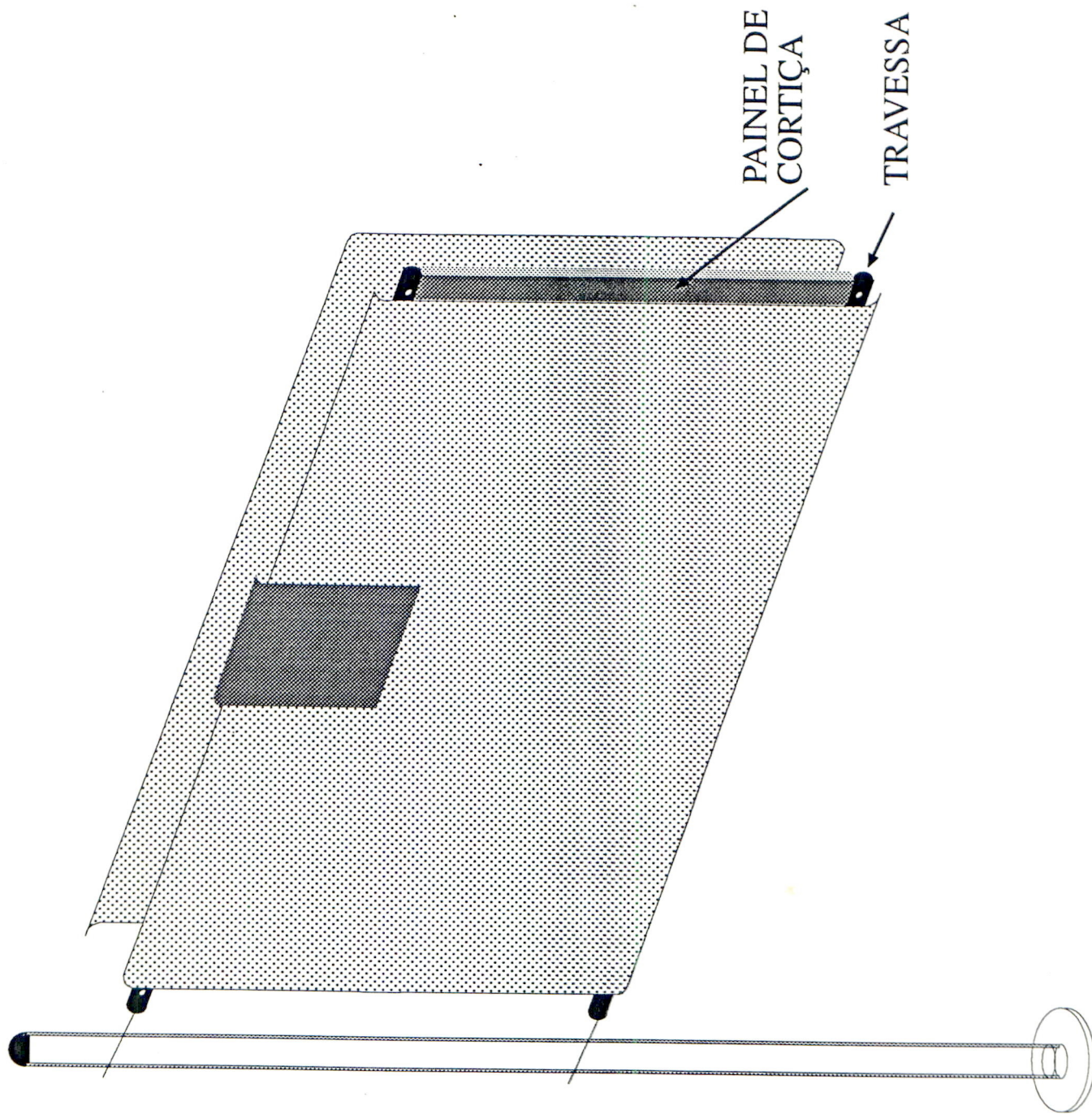

ESPASSADOR

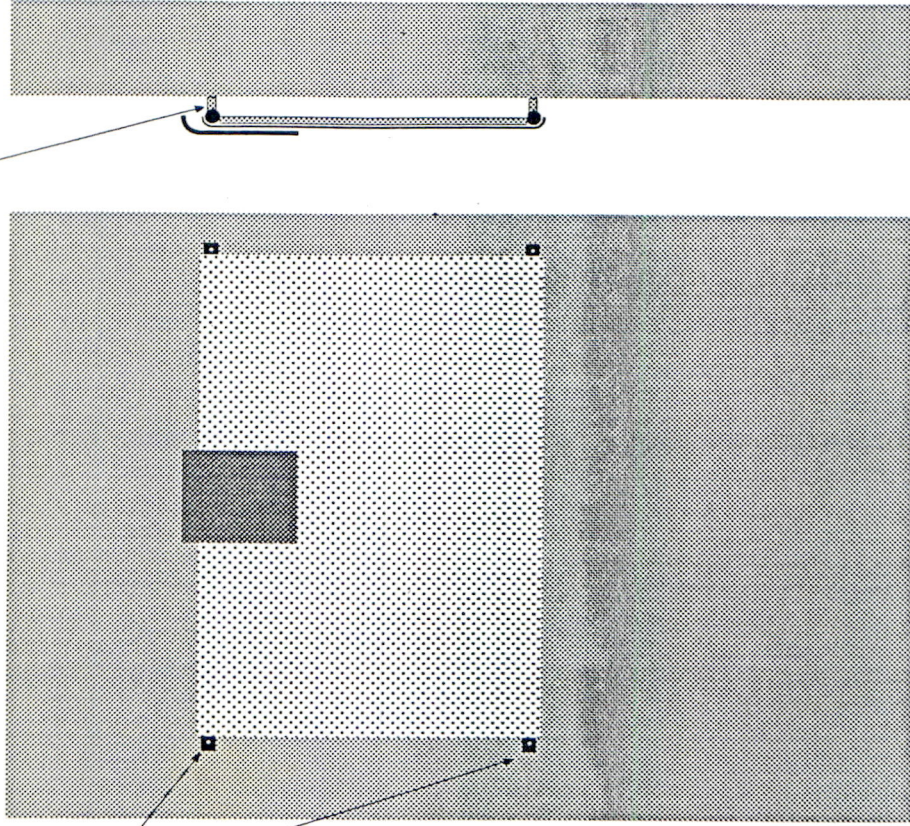

A chapa perfurada é fixada na travessa por parafusos frontais.

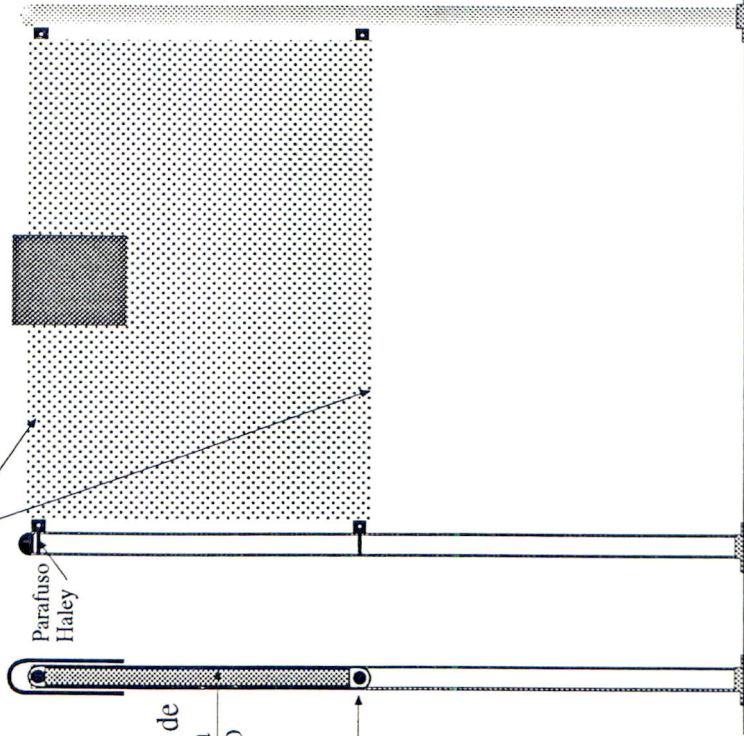

Parafuso Haley

Painel de cortiça interno

Travessa

OPÇÃO 1 (LATERAL E FRENTE)

OPÇÃO 2 (FRENTE E LATERAL)

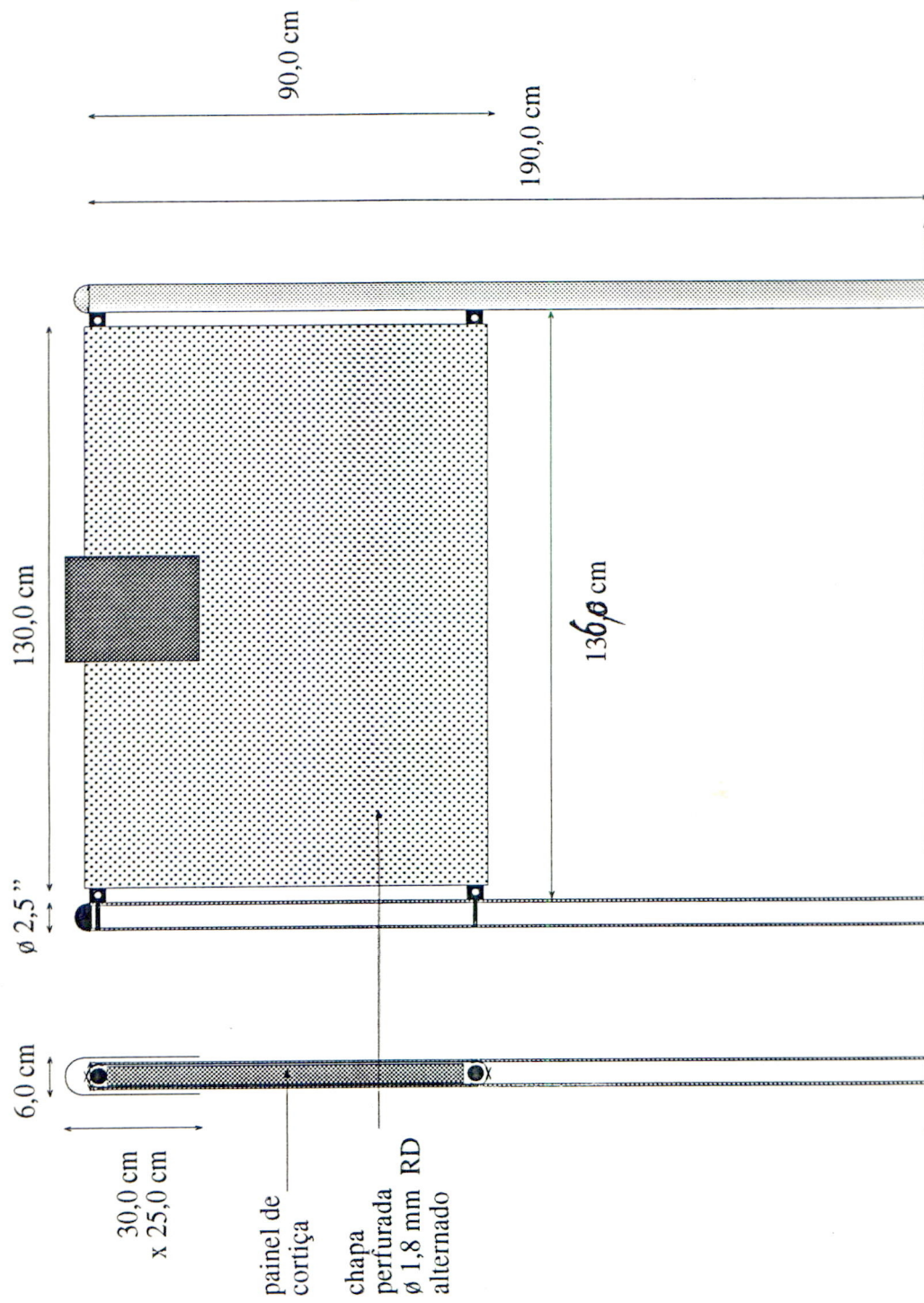



2

210 mm

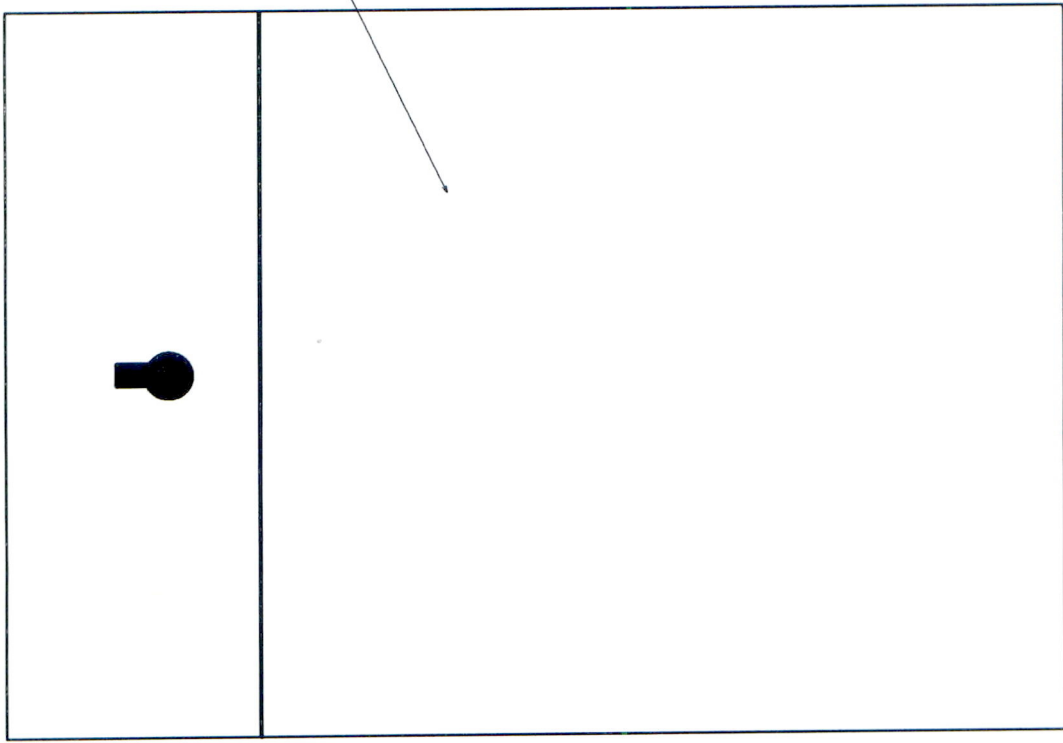

Acrílico
Cristal
1.5 mm

1 mm
de folga



80 mm

300 mm

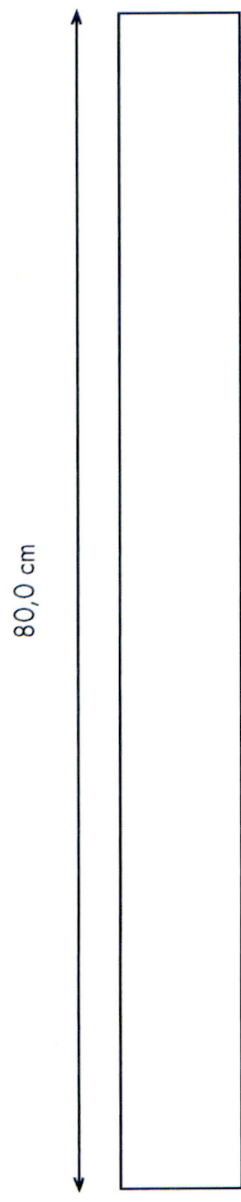
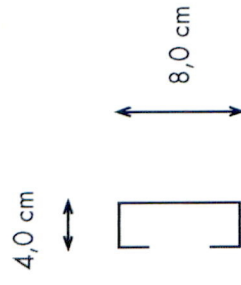

FRONTAL

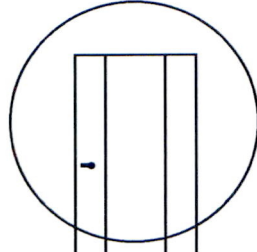

POSTERIOR

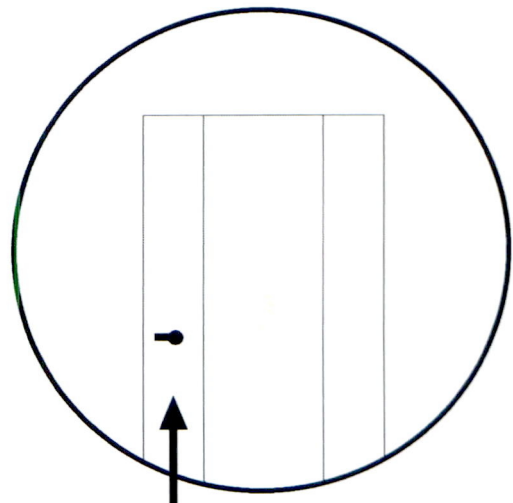
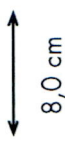

PLACA DE CHAPA/AÇO

PINTURA: AZUL

DESENHO 2

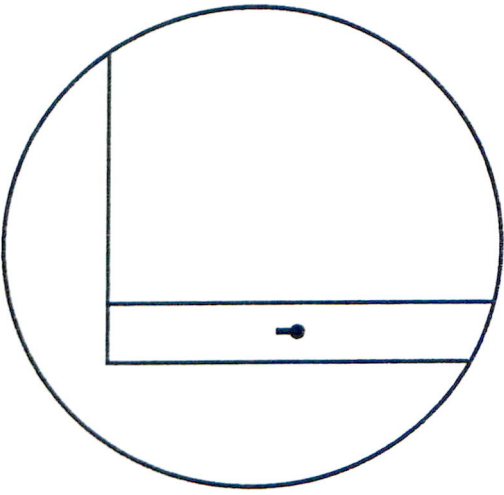

PLACA DE CHAPA/AÇO

PINTURA: *azul*

→ cinza

DESENHO 4

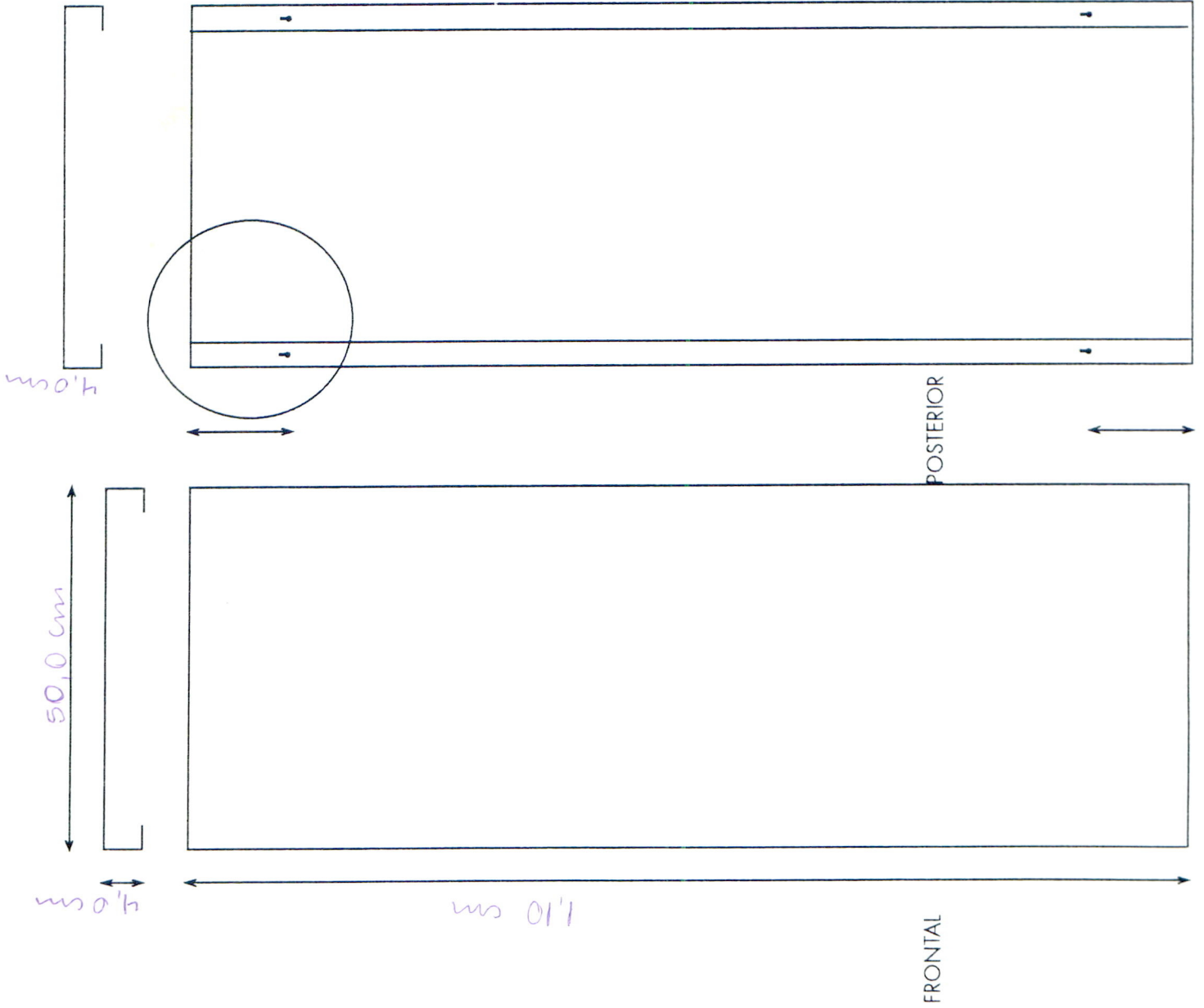

FRONTAL

80,0 cm

4,0 cm



30,0 cm

8,0 cm

POSTERIOR

8,0 cm

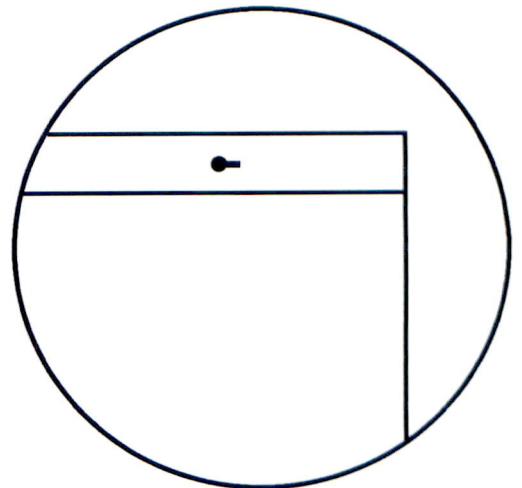
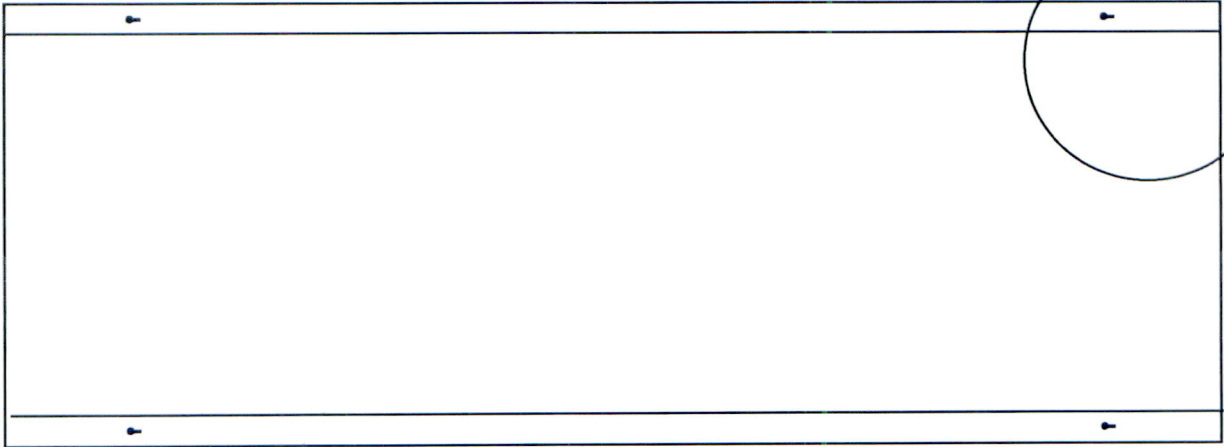

PLACA DE CHAPA/AÇO
PINTURA: AMARELO

DESENHO L

ENVELOPE PLÁSTICO
PARA PRATEI EIRA

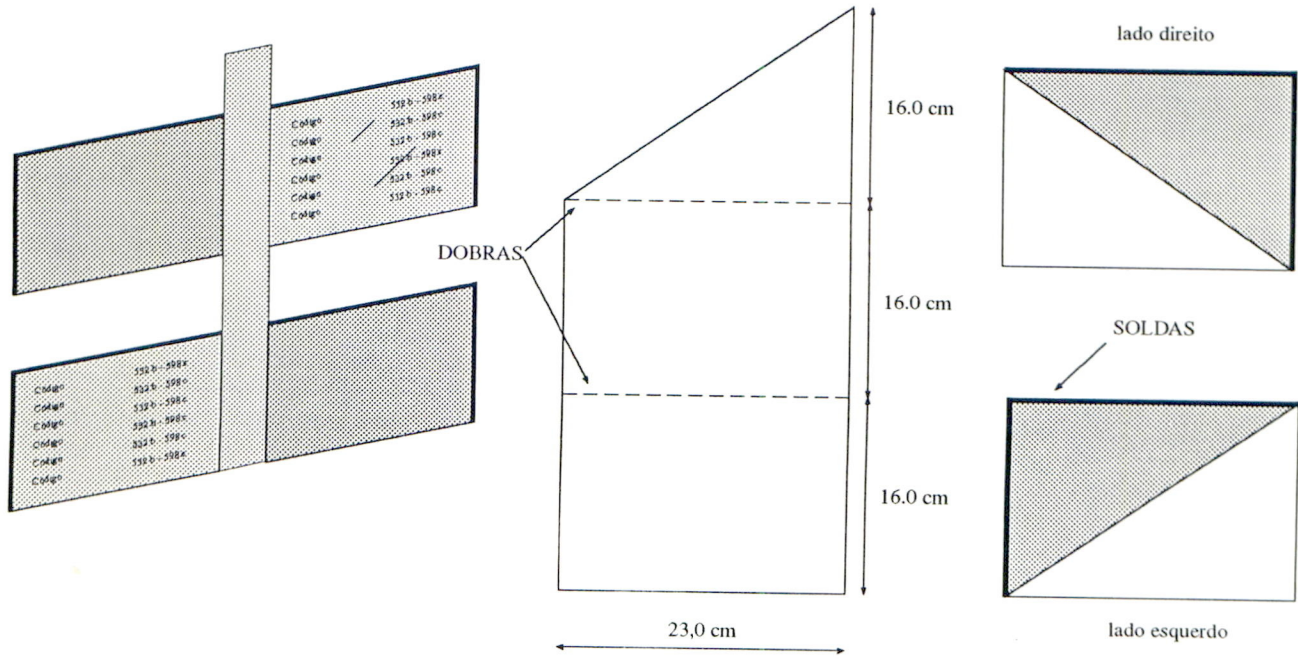

DESENHO 3

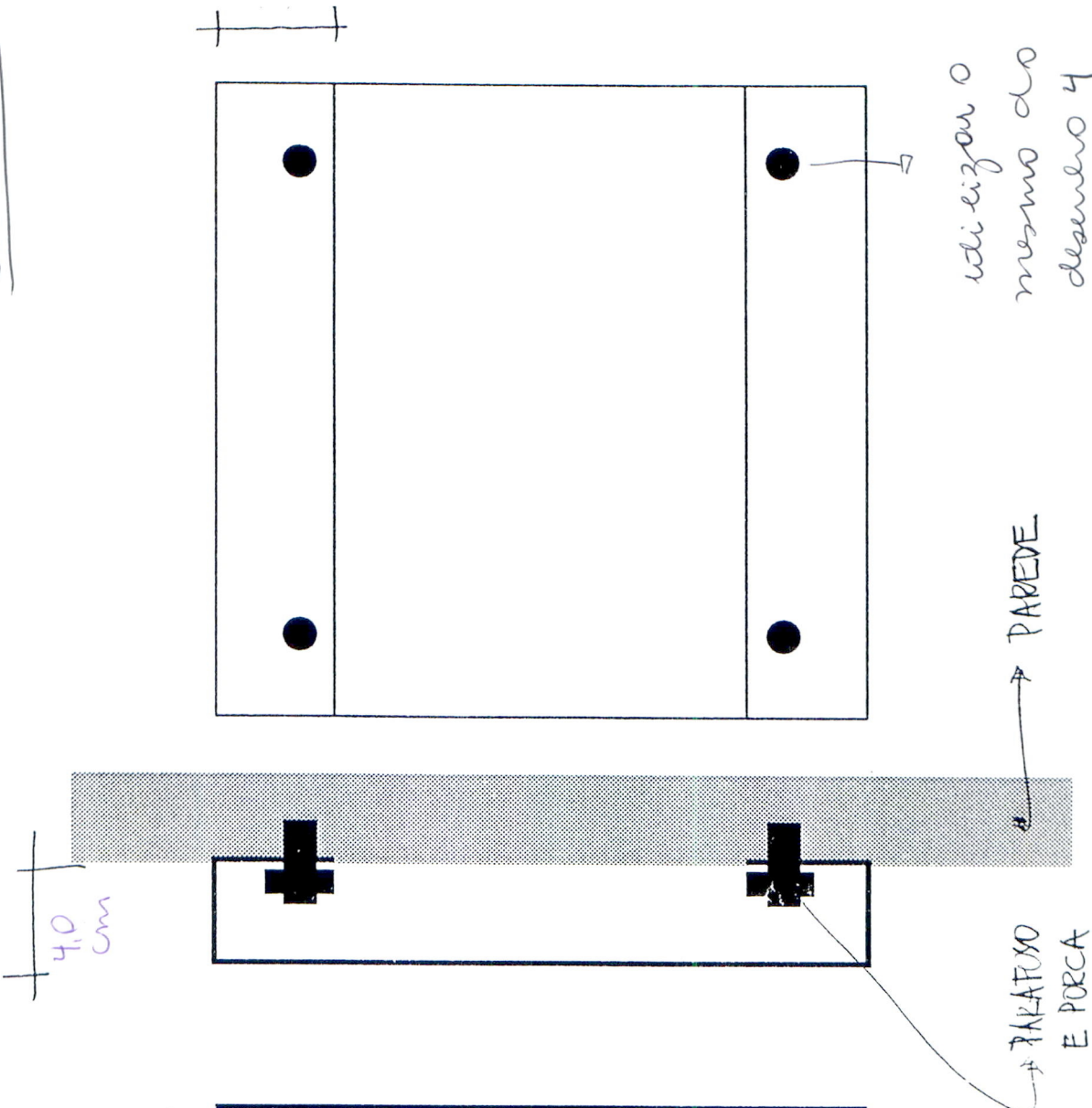

60,0 cm

4,0 cm



utilizou o mesmo do desenho 4

PAREDE

PARAFUSO E PORCA

PLACA P/ FACHADA
CHAPA DE AÇO 0,8 mm

Reitura cinza

700 mm

➤ Consultas

➤ Empréstimos

➤ Auditório

➤ Obras Raras

➤ Santa Catarina

➤ Sala Multimídios

440 mm

700 mm



DOBRA EM 45°



Régua do QUADRO SINALIZADOR AÉREO

Material: Chapa de Alumínio 9 mm
chapa 20

Pintura: Pó
Amarelo (ver referência)

6

A Periódico

JORNAIS
MULTIMÍDIA
COORDENAÇÃO
SANITÁRIOS
CONSULTA

B

LEITURA INFORMATIVA
JORNAIS
COORDENAÇÃO
MULTIMÍDIA
ATENDIMENTO

A

B

A

B

A

B

Biblioteca Universitária
Projeto de Comunicação Visual e Promoção

FOLHA Nº 02 /

DIVISÃO

CENTRAL Referência

SETORIAL

SINALIZADOR PRISMA ESTANTE- SPE

LADO ESQUERDO
LADO DIREITO

E Biological Abstracts ✓
D Biological Abstracts

E Biological Abstracts ✓
D Biological Abstracts

E
D

E
D

E
D

E
D

E
D

UFSC

*B*iblioteca

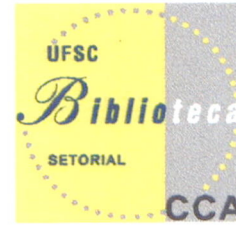
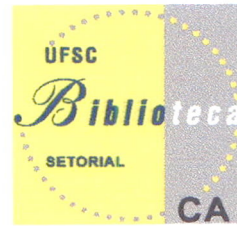
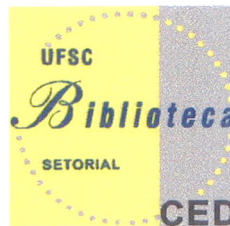
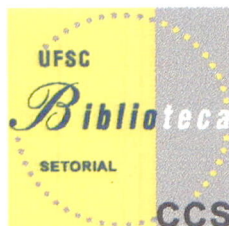
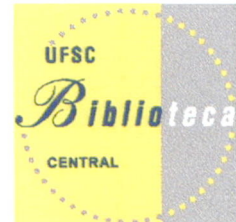
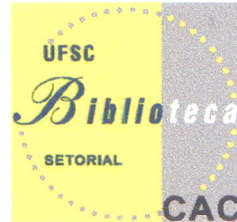
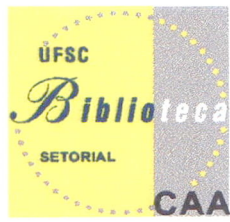
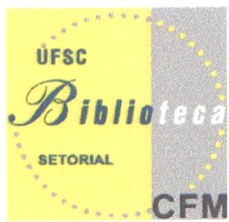
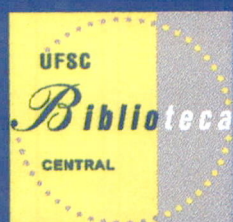

Fig. 1 - Logomarca e assinaturas



PROGRAMA DE COMUTAÇÃO BIBLIOGRÁFICA

COMUTAÇÃO

PROGRAMA	CUPONS	R\$	TEMPO MÉDIO
COMUT	05 PÁGINAS	1,50	20 A 30 DIAS
BIREME	10 PÁGINAS	2,00	18 A 20 DIAS
BRITISH LIBRARY	10 PÁGINAS	10,12	20 A 30 DIAS**
TESE	100 PÁGINAS	30,00	20 A 30 DIAS**

** PAGAMENTO ANTECIPADO

BRITISH LIBRARY

ARTIGOS ATÉ 10 PÁGINAS	01 CUPOM
PATENTES	02 CUPONS
TESES	14 CUPONS
01 CUPOM	R\$ 10,12**
LIVROS (EMPRÉSTIMO)	R\$ 44,22**

** PAGAMENTO ANTECIPADO

Antes de solicitar ao COMUT, consulte o acervo de nossa Biblioteca.

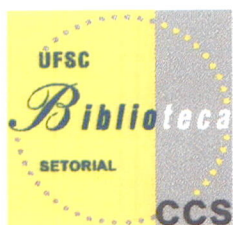

PERIÓDICOS / LOCALIZAÇÃO

Os periódicos encontram-se na estante em ordem alfabética de título.

O número após o título (localização) remete para a bandeja que contém o início da coleção do título correspondente.

Ex.:

R. da Associação Médica Brasileira

14.7



**título do
periódico**



**nº da
bandeja**



AUTO-SERVIÇO DE GUARDA VOLUME

Normas para Utilização

1. O USO DO GUARDA VOLUME É PERMITIDO SOMENTE DURANTE A PERMANÊNCIA DO USUÁRIO NA BIBLIOTECA.
2. A PERDA OU DANO DO CHAVEIRO ACARRETERÁ EM MULTA DE R\$20,00 (VINTE REAIS). PARA O PAGAMENTO DA MESMA O USUÁRIO DEVE SE DIRIGIR À SECRETARIA DA BIBLIOTECA.
3. A DIREÇÃO DA BIBLIOTECA NÃO SE RESPONSABILIZA PELO MATERIAL DEIXADO NO GUARDA VOLUME.

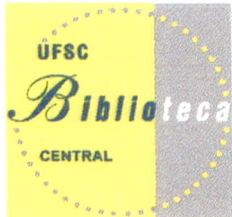

HORÁRIOS DE FUNCIONAMENTO

BIBLIOTECA CENTRAL

07:30 às 21:45 h

SEGUNDA/TERÇA/QUARTA/QUINTA/SEXTA

08:00 às 16:00 h

SÁBADO

COMUTAÇÃO

08:30 às 12:00 h

13:00 às 16:00 h

SEGUNDA/TERÇA/QUARTA/QUINTA/SEXTA

SERVIÇO DE ACESSO A BASE DE DADOS

08:00 às 12:00 h

14:00 às 18:00 h

SEGUNDA/TERÇA/QUARTA/QUINTA/SEXTA

DECLARAÇÃO DE TESES E DISSERTAÇÕES

08:00 às 11:30 h

14:00 às 17:30 h

SEGUNDA/TERÇA/QUARTA/QUINTA/SEXTA

COLEÇÃO ESPECIAL - AUDIOVISUAIS

08:00 às 12:00 h

13:00 às 21:00 h

SEGUNDA/TERÇA/QUARTA/QUINTA/SEXTA

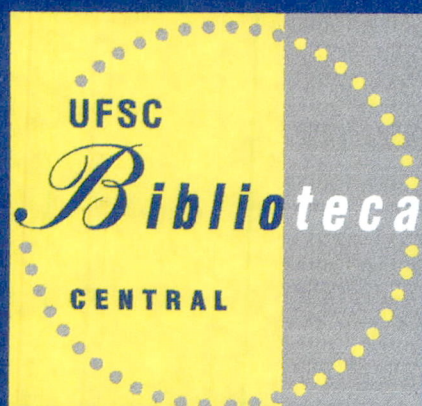

AUTO-SERVIÇO DE GUARDA VOLUME

Normas para Utilização

- 1**
_____ O uso do guarda volume é permitido somente durante a permanência do usuário na Biblioteca.
- 2**
_____ O material deverá ser retirado até o final do expediente (21:45 h).
A não observância desta norma acarretará em apreensão do material ao final do expediente, e multa para devolução no valor de R\$ 20,00 (vinte reais).
- 3**
_____ A perda ou dano do chaveiro acarretará em multa de R\$ 20,00 (vinte reais).
- 4**
_____ A Direção da Biblioteca não se responsabiliza por nenhum material deixado no guarda volume.
- 5**
_____ Para o resgate de material e pagamento de multa, o usuário deve se dirigir à secretaria da Biblioteca.

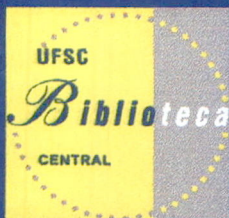

NORMAS PARA O SISTEMA DE EMPRÉSTIMO/BU

1

As normas a seguir disciplinam o empréstimo do material bibliográfico da Biblioteca Universitária da Universidade Federal de Santa Catarina - BU/UFSC.

1 São considerados usuários da BU/UFSC: professores, alunos de graduação e pós-graduação, funcionários técnico-administrativos da UFSC e as Instituições conveniadas;

2 Para realizar o cadastramento na BU/UFSC, o usuário deve apresentar os seguintes documentos:

a) Alunos de Graduação

- Carteira de identidade ou cópia autenticada;
- Espelho de matrícula ou Carteira Estudantil atualizada.

b) Alunos de Pós-Graduação

- Carteira de identidade ou cópia autenticada;
- Declaração do curso no qual está matriculado.

c) Professores e Funcionários da UFSC

- Carteira de identidade ou cópia autenticada;
- Último contra-cheque.

d) Instituições conveniadas

- Assinatura prévia de Convênio com a Direção do Sistema de Bibliotecas - BU/UFSC.

3 A retirada de material bibliográfico para empréstimo domiciliar somente poderá ser feita após o cadastramento do usuário no Sistema;

4 O usuário é responsável pelo sigilo de sua senha pessoal que é a sua assinatura para autorização do registro das operações de empréstimo;

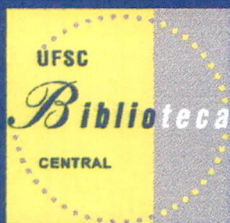

NORMAS PARA O SISTEMA DE EMPRÉSTIMO/BU

2

- 5** Os dados pessoais dos usuários constantes do Cadastro/BU, são confidenciais;
- 6** Número de exemplares a serem emprestados:
Total de 10 (dez) exemplares para as Bibliotecas com empréstimo já automatizados;
- 7** Os empréstimos obedecem aos seguintes prazos de devolução:
 - Alunos de graduação, funcionários e instituições conveniadas: 15 dias
 - Professores e alunos de pós-graduação: 30 dias
- 8** Estando o usuário em débito com a biblioteca há mais de 10 (dez) dias, o material não poderá ser renovado;
- 9** O empréstimo do material da Coleção Didática, Coleção Especial de Audiovisuais (CEAV) e Periódicos são regulamentados por normas próprias;
- 10** O valor da multa por dia de atraso na devolução de cada obra será de R\$ 1,00 (um real) por dia. Para as obras da Coleção Didática e Coleção Especial de Audiovisuais (CEAV), será de R\$ 1,00 (um real) por dia;
- 11** Em caso de extravio, danificação ou mutilação de obras emprestadas, o usuário deverá:

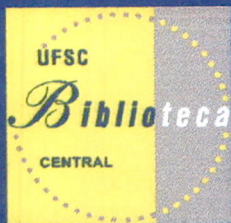

NORMAS PARA O SISTEMA DE EMPRÉSTIMO/BU

3

LIVROS:

- a) Reposição do mesmo título perdido;**
- b) Na impossibilidade da aquisição do mesmo título perdido ou extraviado, o usuário deverá apresentar comprovante da falta do material no mercado, através de 03 (três) declarações pelo mercado livreiro; neste caso o usuário deverá repôr um título de mesmo valor cultural e científico (declaração de especialista), previamente indicado pela Divisão de Desenvolvimento de Coleções e Tratamento da Informação (DECTI).**

PERIÓDICOS:

- a) Reposição do fascículo perdido ou extraviado;**
- b) Na impossibilidade comprovada de obedecer às normas acima descritas, o usuário poderá repôr um título dentro do mesmo assunto ou outro título dentro dos limites do preço atual estabelecido pelo mercado livreiro, com autorização pré-estabelecida pela DECTI.**

GRAVAÇÕES DE VÍDEO:

- a) Na impossibilidade da aquisição do mesmo título perdido ou extraviado, o usuário deverá apresentar comprovante da falta do material no mercado, através de 03 (três) declarações pelo mercado de vídeo; neste caso o usuário deverá repôr um título de mesmo valor indicado pela Seção de Coleções Especiais (CE).**

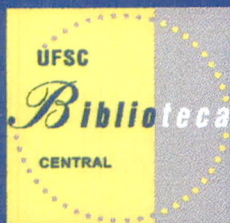

NORMAS PARA O SISTEMA DE EMPRÉSTIMO/BU

4

12 Os serviços de atendimento ao usuário do Setor de Empréstimo são encerrados quinze minutos antes do fechamento da BU/UFSC para prestação de contas e realização de estatísticas; 2ª a 6ª feiras - 21:45h e no sábado - 16:45h.

13 As situações não previstas e os casos omissos nesta Norma serão tratados diretamente com as Chefias imediatas.

*Florianópolis, 28 de junho de 1996.
Sigrid Karin Weiss Dutra
Diretora BU/UFSC*



RESOLUÇÃO Nº 147/CC, DE 10 DE DEZEMBRO DE 1996.

DA NOVA REDAÇÃO À RESOLUÇÃO Nº 119/CC/96, QUE APROVA A COBRANÇA DE MULTA POR ATRASO NA DEVOLUÇÃO DE OBRAS DO SISTEMA DE BIBLIOTECAS DA UFSC.

O Presidente do Conselho de Curadores da Universidade Federal de Santa Catarina, no uso de suas atribuições e tendo em vista o que deliberou este Conselho, em sessão realizada nesta data, constante do Processo nº 034627/96-04, resolve:

ARTIGO 1 Fica aprovada a cobrança de multa por atraso na devolução de obras do Sistema de Bibliotecas da Universidade Federal de Santa Catarina.

PARÁGRAFO ÚNICO A multa será paga diretamente na Biblioteca onde se efetuou o empréstimo, mediante recibo.

ARTIGO 2 O valor da multa por dia de atraso é de R\$ 1,00.

ARTIGO 3 Fica delegada competência à Diretora do Sistema de Bibliotecas da UFSC, para, juntamente com a Chefia da Divisão de Assistência ao Usuário da Biblioteca Central, analisar, e se for o caso, abonar os valores das multas, quando os usuários em atraso apresentarem argumentos plenamente justificáveis e aceitos por unanimidade pelos dois membros definidos na presente Resolução.

ARTIGO 4 Esta Resolução entra em vigor na data de sua publicação, ficando revogada a Resolução nº 119/CC, de 4 de outubro de 1994 e demais disposições em contrário.

Original firmado pelo Prof. Murilo Ferreira Lima

030.1=690 Enc. Colorama

030.1=690 Enc. Barsa

030.1=690 Enc. Barsa

030.1=690 Enc. Barsa

030=690 Enc. Mirador

030.1=60 Enc. Mirador Intern. (Espanhol)

030.1=690 Enc. Mirador Intern.(Português)

030.1=690 Livros do Ano (Enc. Britânica)

030.1=690 Enc. Einaudi

030.1=690 Enc. Universal

030.1=690 Enc. Universal

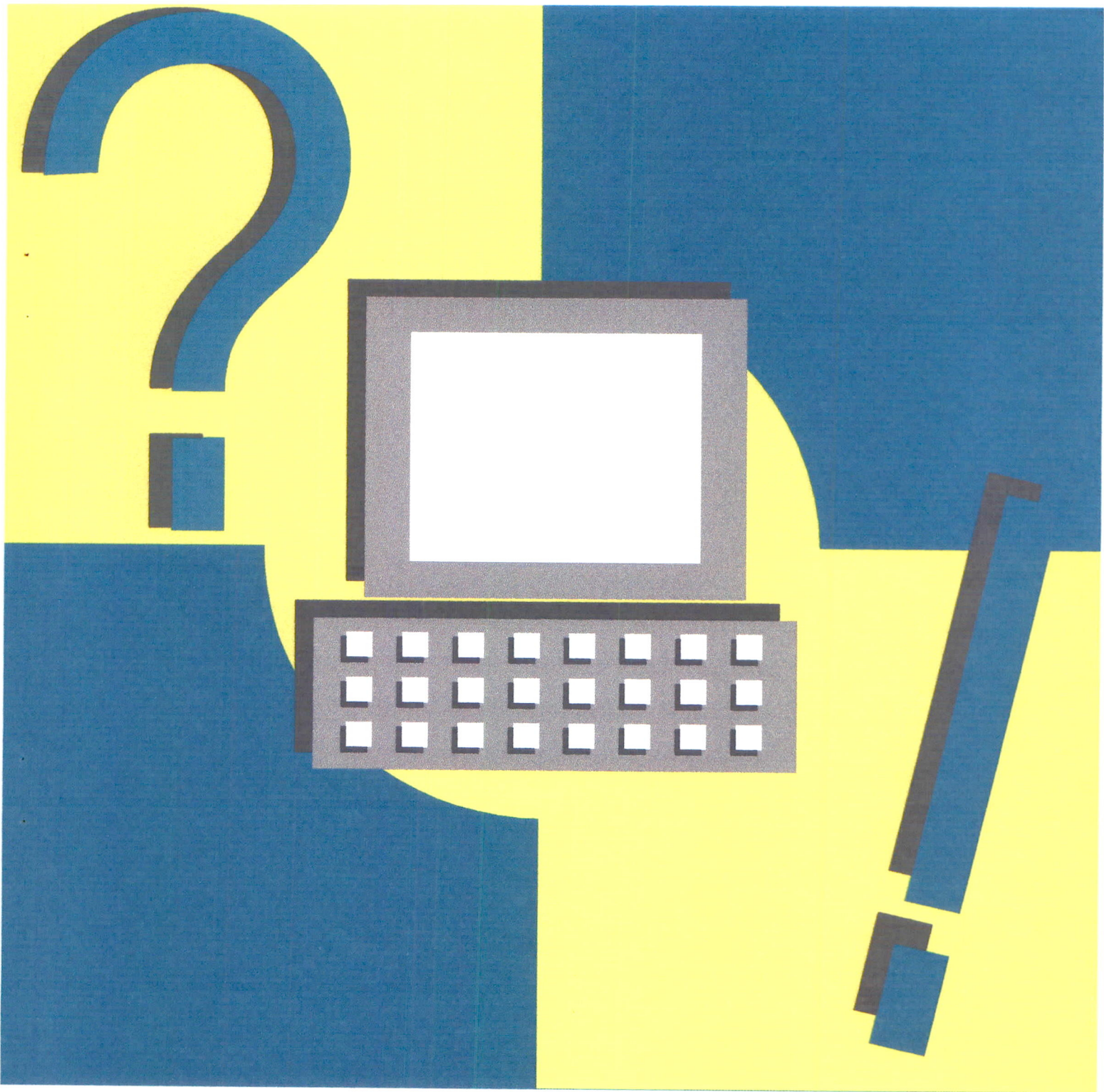

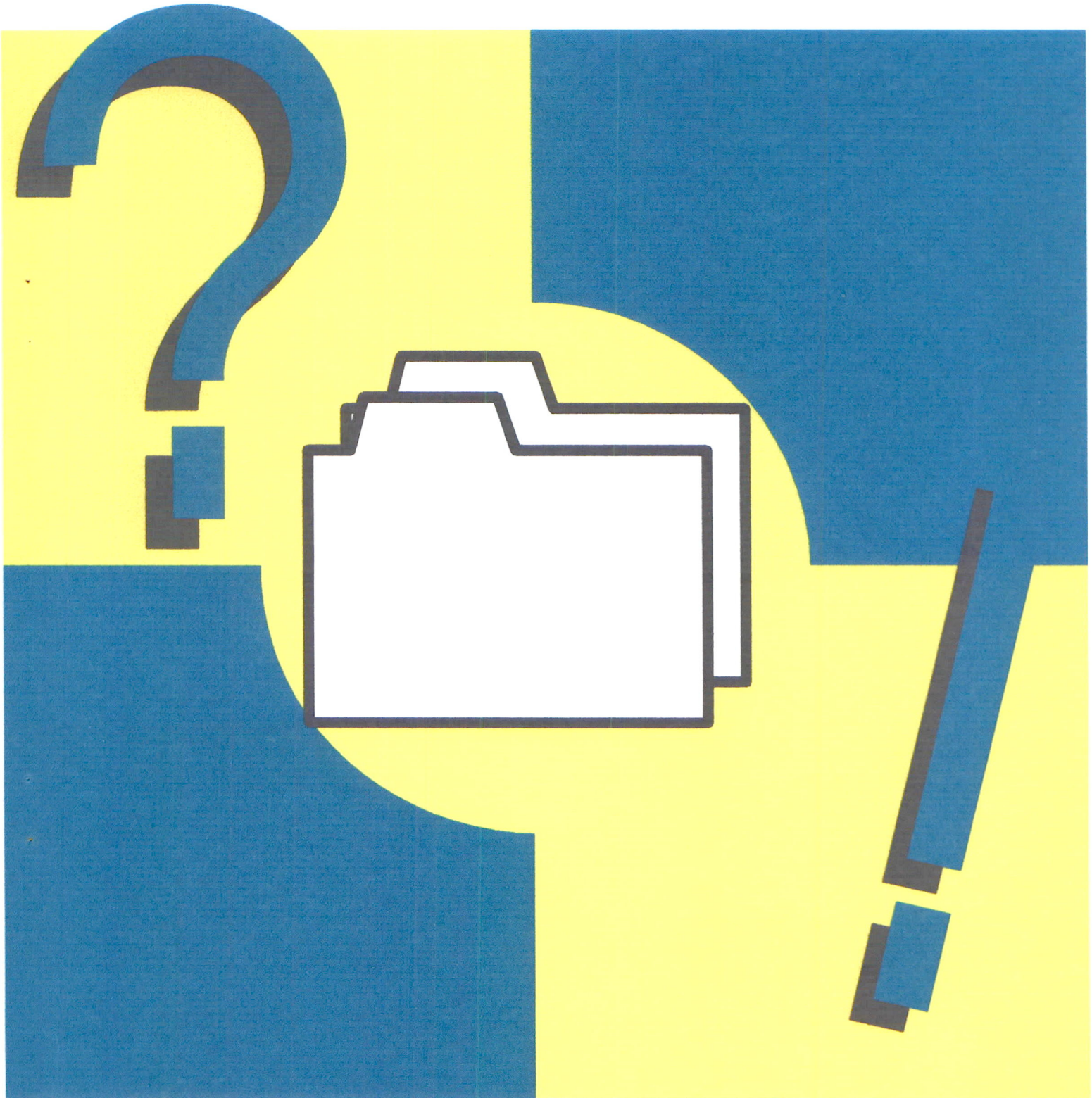

Aiô!!!



!?!?

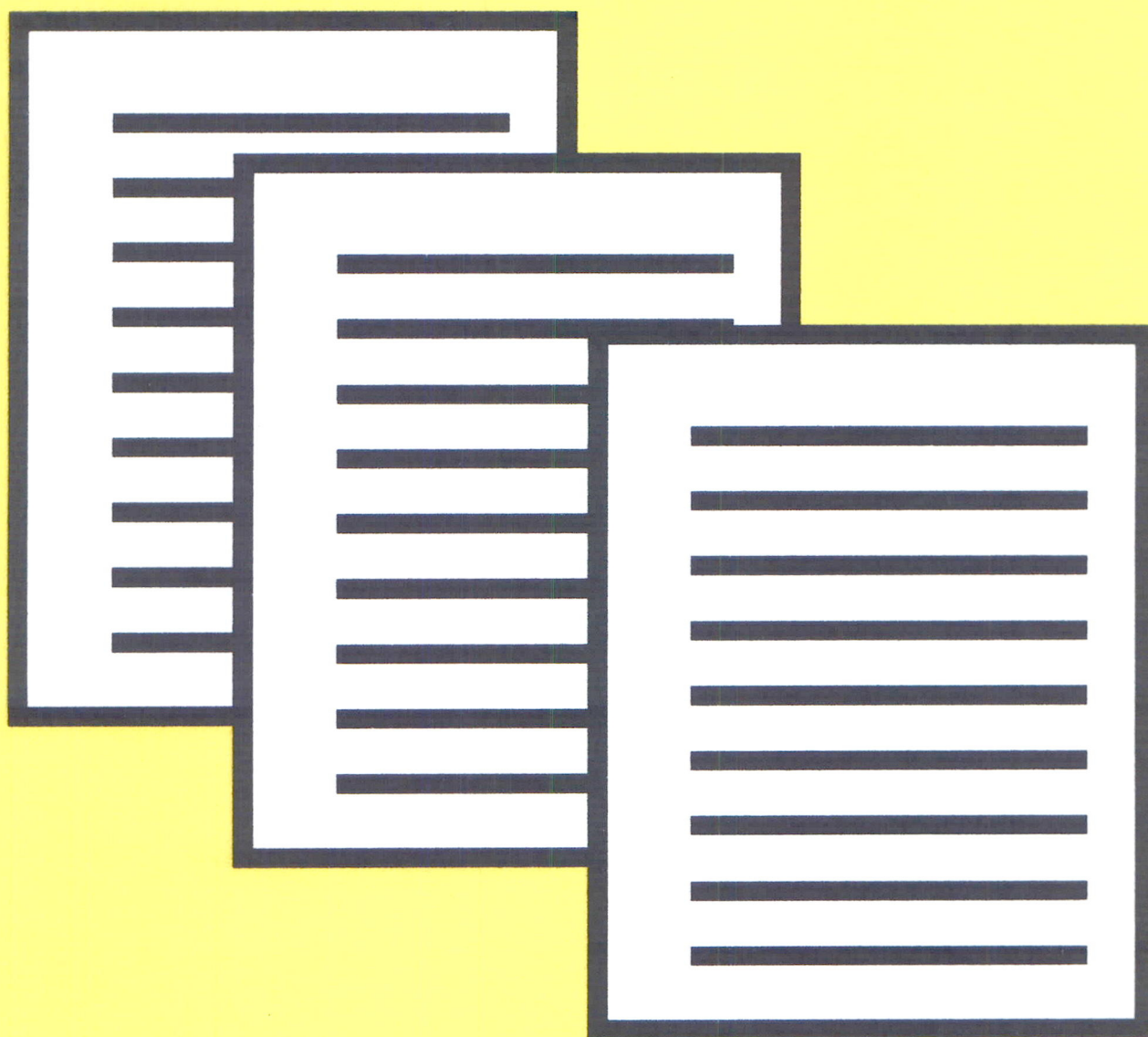

REPROGRAFIA



FAVOR AGUARDAR

FUNCIÓNÁRIO ATENDENDO

ATENDIMENTO





<u>Classificação</u>	<u>Título</u>	<u>Bandeja</u>
008	Abertura	1
008	Academus	1
008	Alma Mater Studiorum	1
008	Angulo	2
008	Anthropos	2
008	Anaes do Museu Paulista	2
008	Aproximações	2
008	Arquivos do Museu Nacional	3
008	Boletim Cultural	3
008	Boletim do Museu Nacional	3
008	Boletim Editorial Colégio México	3
008	Caminhos	3
008	Brasil Argentina	3
008	Cadernos Fundap	3
008	Cadernos PUC	3

centro

39D



SETOR BELLATRIX

- 860(7/8)-1 Poesia hispano-americana
- 860(7/8)-31 Ficção hispano-americana
- 860(7/8). "19" Literatura hispano-americana
- americana
- 860(82) Século XX
- 860(83) Literatura argentina
- 860(85) Literatura chilena
- 869.0(091) Literatura peruana
- Literatura portuguesa -
- História





CETD

PECV
PEEL
PEMC
PEPS

Engenharia Civil
Engenharia Elétrica
Engenharia Mecânica
Engenharia de Produção



CEPU



CEOA



SETOR SIRIUS

517.9	Equações diferenciais
517.91	Equações diferenciais ordinárias
517.929	Equações diferenciais diferentes
517.95	Equações diferenciais parciais
517.98	Análise funcional
519.17	Grafos - teoria
519.2	Estatística matemática
519.216	Processo estatísticos

12.E
o mundo
fronteira
(5)
fronteira
Cristina



SETOR VEGA

para 100 p.



DISSERTAÇÃO



DICIONÁRIO



HANDBOOK



ENCICLOPÉDIA



COORDENAÇÃO



COMUTAÇÃO



RESERVA-PÓS



ATENDIMENTO



TESES



SINALIZAÇÃO
BIBLIOTECA UNIVERSITÁRIA
PAINEL EXTERNO

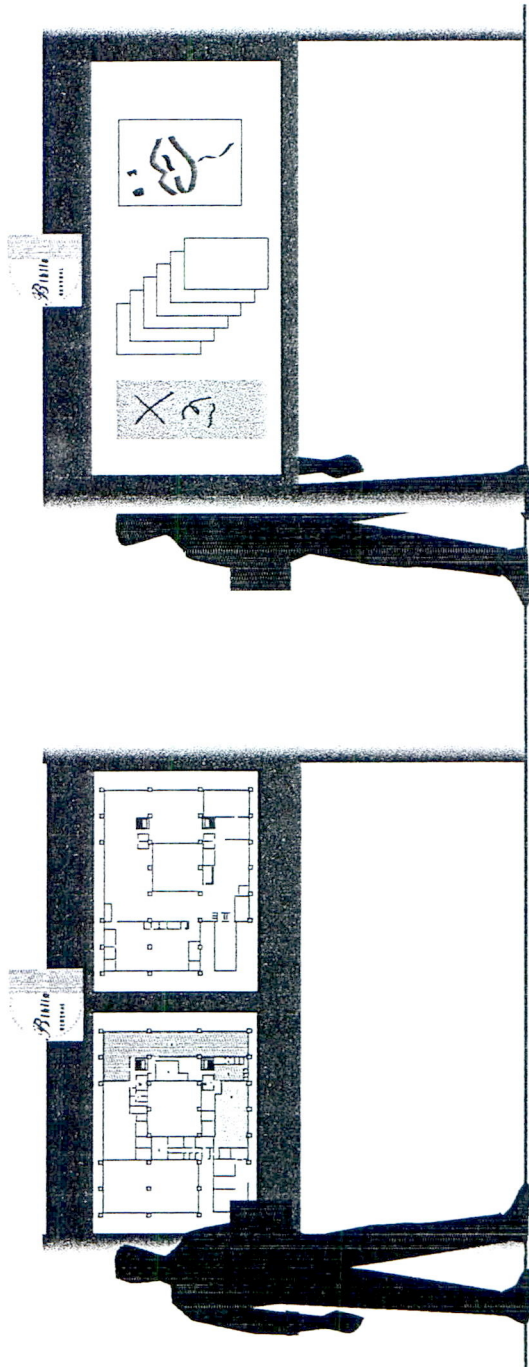

SINALIZAÇÃO
BIBLIOTECA UNIVERSITÁRIA
SINALIZAÇÃO ESTANTES

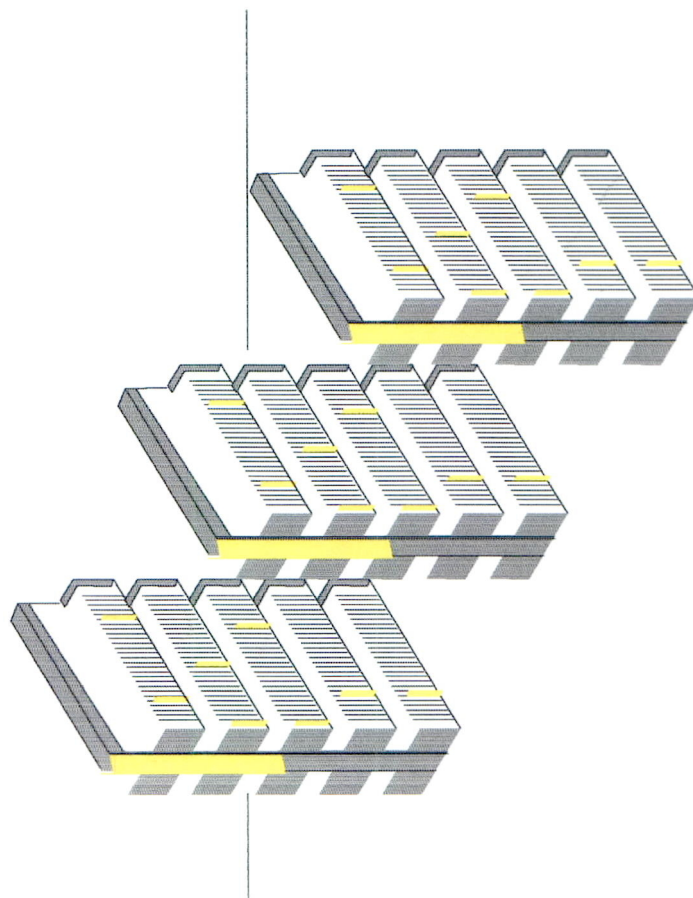
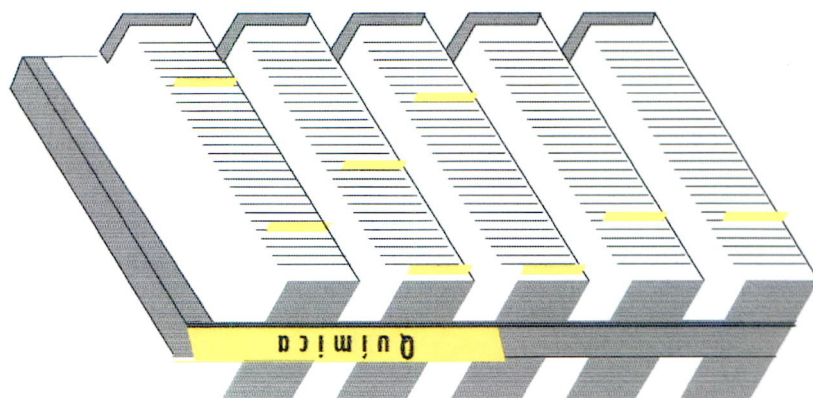
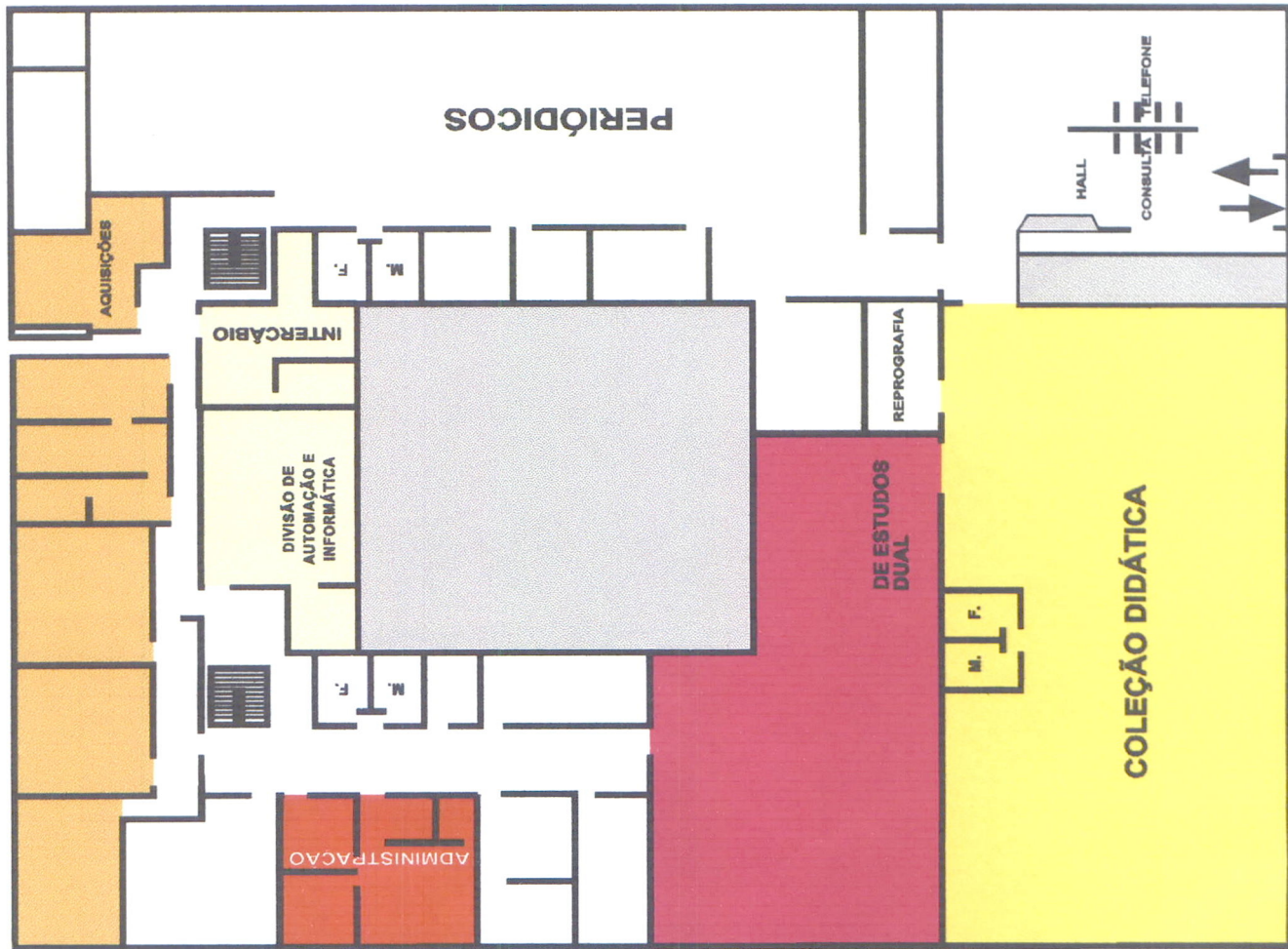

Fig. 5 - Sinalizador prisma

TERREO



1º PISO

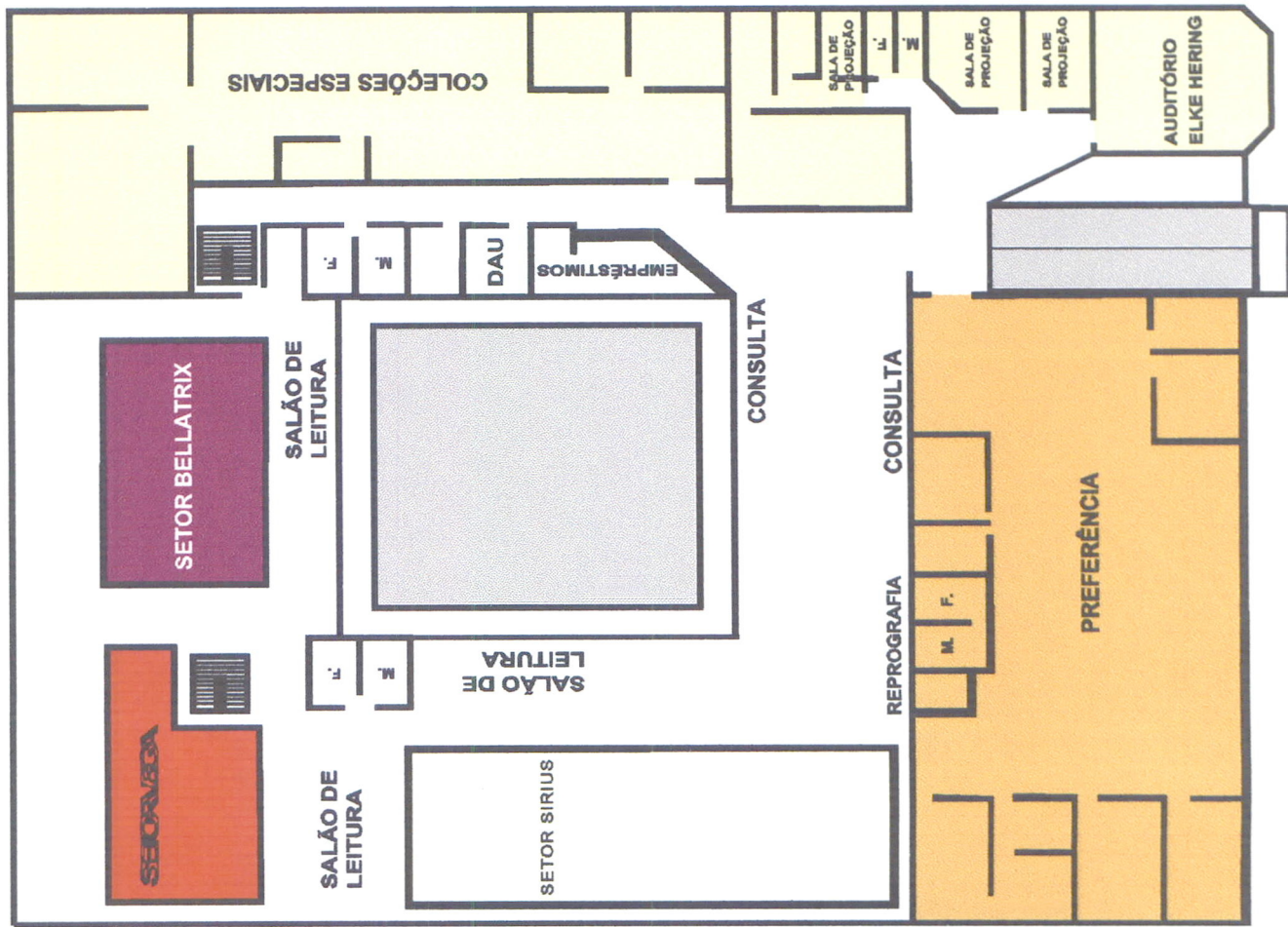

Fig. 3 - Planta Baixa